



Тракторы

AXION

950 940 930 920





## AXION 900.

Более десяти успешных лет на рынке говорят сами за себя: в течение кратчайшего времени CLAAS заявил о себе как о важном производителе тракторов. В 2011 году компания CLAAS расширила семейство тракторов в сегменте до 400 л.с. трактором AXION 900. Невероятное тяговое усилие, высокий уровень удобства управления и множество высокотехнологичных решений открыли для AXION 900 широкое поле деятельности с наивысшими требованиями и позволили ему быстро завоевать надежные позиции.



[axion900.claas.com](http://axion900.claas.com)

Для настоящей работы.



Огромная тяговая способность AXION 900 сочетается с неподражаемым удобством управления и позволяет раскрыть его невероятный потенциал.

## Содержание

<b>CPS – CLAAS POWER SYSTEMS</b>	
Двигатель	8
SCR	10
CMATIC	12
Конструкция	18
Вал отбора мощности	24
Гидравлическая система	26
Задняя навеска	28
Передняя навеска	30
<b>Комфортные условия</b>	
Кабина	34
CMOTION	40
CEBIS	42
Комфорт	44
<b>EASY – эффективные с/х системы от CLAAS</b>	
ISOBUS	50
Системы управления	52
CSM	54
Управление заданиями и TELEMATICS	56
Техническое обслуживание First CLAAS Service, MAXI CARE	60
Преимущества	62
Технические характеристики	63

# CPS – CLAAS POWER SYSTEMS.

Оптимальный привод для наилучших результатов.

Разработка машин CLAAS заключается в постоянном стремлении к увеличению КПД, повышению надежности и экономической эффективности.

Под названием CLAAS POWER SYSTEMS (CPS) фирма CLAAS объединила в себе самые лучшие компоненты в рамках единой системы. Эта система обеспечивает максимальную мощность по потребности, идеально согласована с работой компонентов между собой, оснащена технологиями для экономии топлива, что быстро окупается.



**CPS** | CLAAS  
POWER  
SYSTEMS

# Сила в чистом виде.



## Сильное сердце.

Под цельным капотом работает 6-цилиндровый двигатель FPT (Fiat Power Train) Cursor-9 с рабочим объемом 8,7 л. Он оборудован современной 4-клапанной технологией, впрыском Common-Rail, системой охлаждения наддувочного воздуха и турбонагнетателем с перепускной заслонкой.

## Visctronic – экономичное управление вентилятором.

Электронная система управления вентилятором Visctronic позволяет точно согласовать скорость вращения вентилятора с нагрузкой и температурой двигателя, обеспечивая таким образом оптимальную температуру двигателя. Сниженная скорость вращения вентилятора уменьшает уровень шума, экономит ценное топливо и не отбирает излишней мощности, которая теперь может быть превращена в тяговое усилие.

## Стабильная мощность.

Благодаря типичным для CLAAS характеристикам двигателя полный крутящий момент доступен в широком диапазоне скорости вращения двигателя. Это обеспечивает производительность именно тогда, когда это необходимо. Экономящая горючее работа при низкой скорости вращения двигателя и максимальном крутящем моменте с валом отбора мощности ECO или работа при номинальной скорости вращения двигателя с полным резервом не представляют никаких затруднений.



## AXION 950

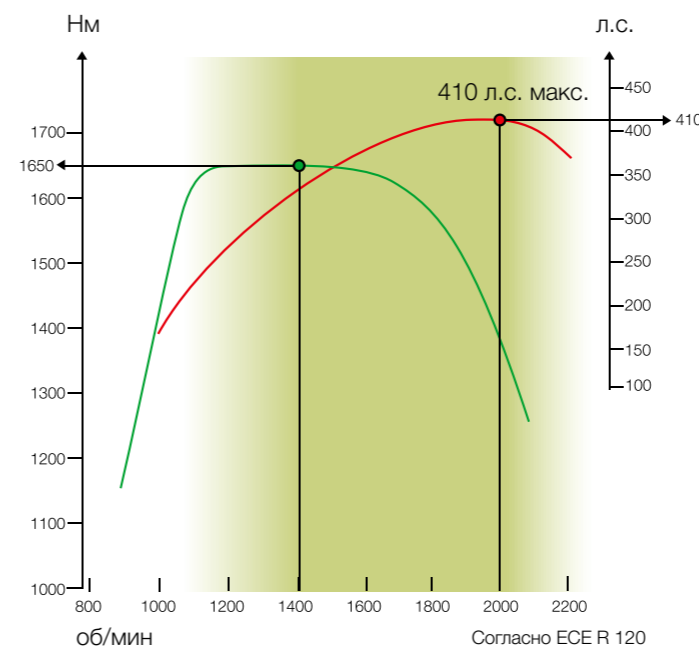

## Полный потенциал в любой ситуации.

Разнообразные сферы применения трактора этого класса требуют от машины использования всего потенциала в любом диапазоне скорости. AXION в состоянии проявить свою силу даже в состоянии покоя. А вал отбора мощности ECO создан таким образом, что позволяет работать с полным крутящим моментом и максимальной производительностью.

AXION	Максимальный крутящий момент ECE R 120	Пиковая мощность ECE R 120
950	1650 Нм	410 л.с.
940	1550 Нм	380 л.с.
930	1450 Нм	350 л.с.
920	1350 Нм	320 л.с.





Чистая работа.

Сильнейшее в истории снижение содержания вредных веществ.

Введение новых предписаний по выбросам вредных веществ в окружающую среду Stage IIIB (Tier 4i), безусловно, является важнейшим на сегодняшний день шагом в вопросе регулировки содержания вредных веществ. Предписания предусматривают сокращение содержания частиц (PM) на 90%, а также снижение доли оксидов азота (NO<sub>x</sub>) на 50%. Предписания Stage IV (Tier 4) предусматривают дополнительное снижение выбросов PM и NO<sub>x</sub> почти до нуля.

SCR – чистота благодаря мочеvine. (только ЕС)

SCR означает «выборочное каталитическое восстановление», в результате которого оксиды азота преобразовываются в воду и чистый азот. Это происходит с помощью синтетического водного раствора мочевины (AdBlue®<sup>1</sup>), находящегося в дополнительном баке. (только ЕС)

Полностью интегрированная система SCR. (только ЕС)

При разработке AXION 900 были изначально учтены все необходимые компоненты системы нейтрализации ОГ. Поэтому полностью сохранены обзор и доступ к компонентам трактора. Катализатор SCR расположен под капотом, где он постоянно обдувается охлаждающим воздухом. (только ЕС)

Всегда готов к работе.

Для использования в условиях особо низких температур доступно устройство облегчения холодного пуска, обогревающее воду системы охлаждения двигателя, аккумулятор, топливный фильтр и систему SCR. Бак мочевины оснащен обогревом в серийной комплектации, а его интеграция в топливный бак, служащий изоляцией, обеспечивает дополнительную защиту от холода. Кроме того, все линии системы SCR промываются, что обеспечивает абсолютную надежность использования (только ЕС).

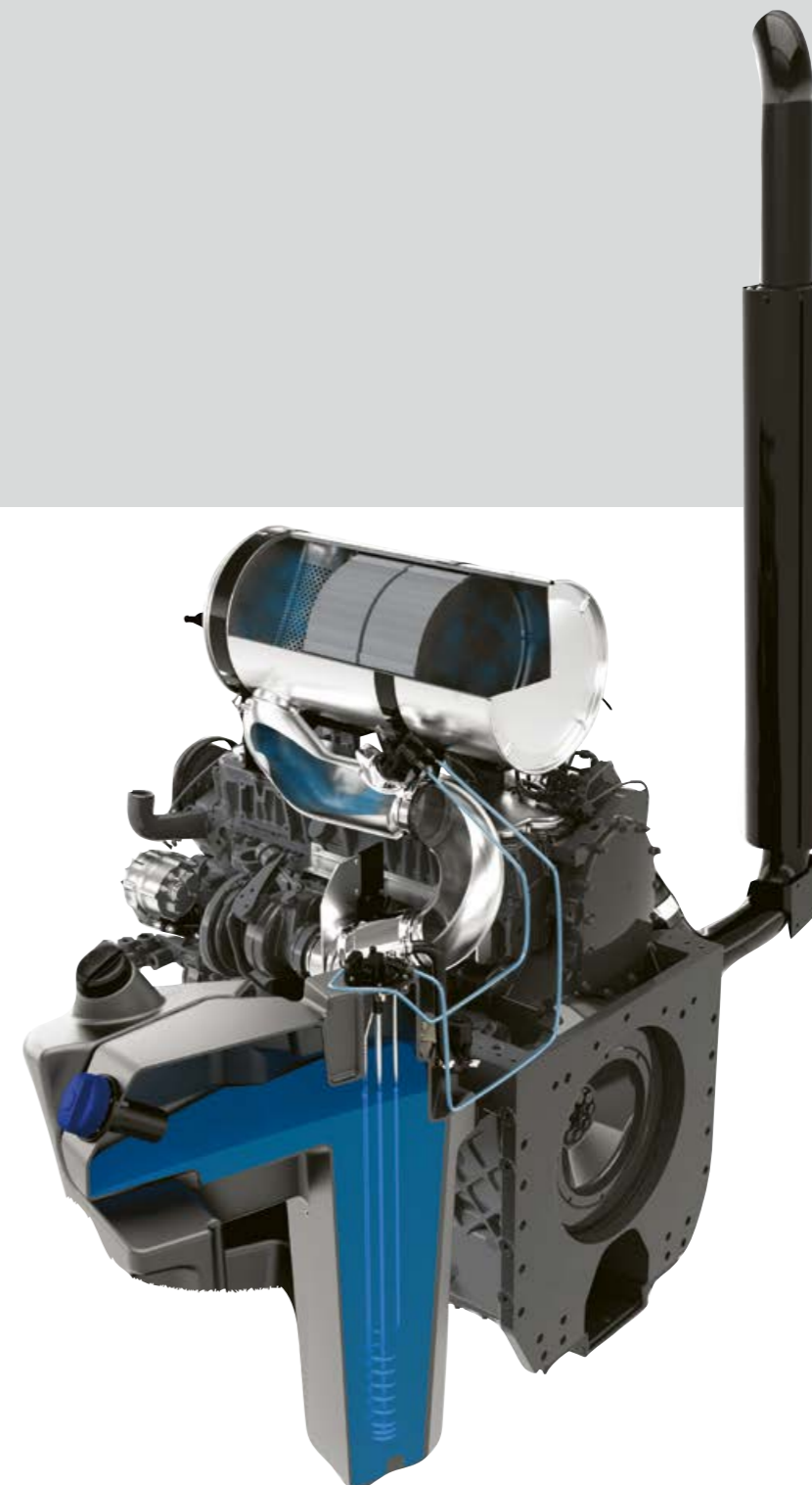

<sup>1</sup> AdBlue® является зарегистрированной торговой маркой VDA.

 Более подробная информация на сайте: [axion900.claas.com](http://axion900.claas.com)



Топливный бак на 700 л с утепленным баком мочевины на 60 л

SCR

# CMATIC. Бесступенчатая мощность.



## Эффективность и удобство.

CMATIC – это бесступенчатая коробка передач, используемая в тракторах CLAAS. Модели серии AXION 900 оборудованы коробкой передач ZF Эссот. Это система с разветвленным потоком мощности с 4 механическими диапазонами, которые переключаются посредством мокрых пластинчатых муфт. Ручное переключение между группами не требуется.

Благодаря высокой механической составляющей в передаче крутящего момента коробка передач CMATIC на любой скорости обеспечивает непревзойденный КПД.

## Использование всего потенциала.

При скорости от 0,05 км/ч до 50 км/ч может использоваться вся приводная мощность в обоих направлениях, поскольку при движении назад также осуществляется механическая передача мощности. Кроме того, можно использовать любое передаточное число коробки передач при любой скорости вращения двигателя, что позволяет использовать AXION 900 круглый год для разнообразнейших применений.

AXION 900 благодаря частоте вращения 1600 об/мин на скорости 50 км/ч и 1500 об/мин на 40 км/ч проявляет свои сильные стороны и при транспортировке.

Если механизатор не нажимает на педаль газа, коробка передач находится в состоянии активной остановки и трактор надежно удерживается в позиции. Это позволяет удобно и безопасно трогаться с полной загрузкой на крутых склонах, на поле или на перекрестках.



CMATIC



# Оптимальные настройки.

## Простое и наглядное управление.

Бесступенчатая коробка передач SMATIC имеет три вида управления: педаль акселератора, SMOTION и ручной режим. Управление скоростью движения может осуществляться по выбору: либо с помощью педали акселератора, либо с помощью SMOTION. Оба режима предполагают автоматическую регулировку скорости вращения двигателя и передаточного отношения КПП – для оптимального КПД и экономного расхода.



## Педаль акселератора или SMOTION.

Переключение между режимами осуществляется с помощью кнопки в подлокотнике. Однако ручной режим может быть активирован только в SEBIS. В ручном режиме скорость вращения двигателя и передаточное число коробки передач определяет механизатор. Автоматическое регулирование двигателя и КПП неактивно. Текущий активный режим отображается в SEBIS.

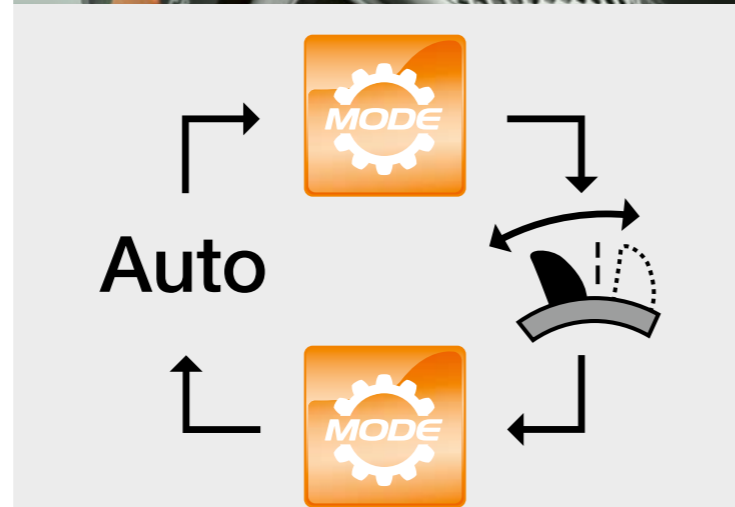

## Одним нажатием кнопки.

С помощью значения загрузки двигателя можно легко и просто регулировать скорость вращения двигателя под нагрузкой. В SEBIS четко видно, при какой скорости вращения двигателя КПП снижает скорость. При активированной ячейке памяти скорости вращения двигателя, например, при работе ВОМ, можно задать разницу с сохраненной скоростью вращения, при которой скорость движения начнет снижаться.

Значение загрузки двигателя может задаваться отдельно для разных режимов движения и отдельно для обеих ячеек памяти скорости вращения. Таким образом, только одного нажатия кнопки будет достаточно для адаптации скорости вращения двигателя к ситуации. CLAAS предлагает экономно и продуктивно использовать все 400 л.с. благодаря привлекательной технологии бесступенчатой КПП SMATIC.

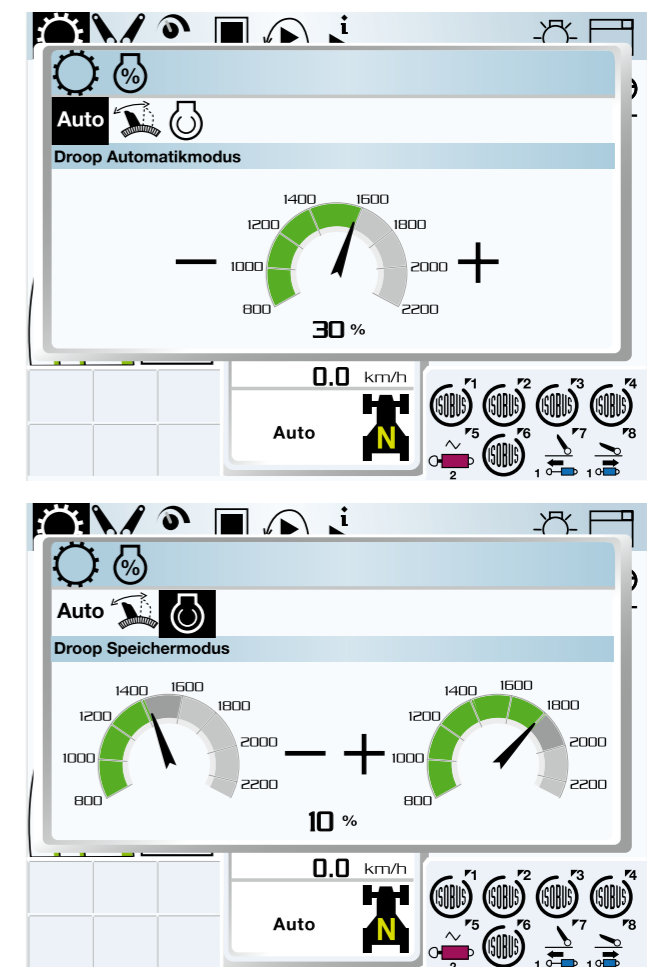



# Работа без простоев.



## Диапазоны движения на выбор.

Бесступенчатая коробка передач CMATIC позволяет установить в обоих направлениях движения три диапазона скорости движения. Активный диапазон скорости отображается в SEBIS и может быть изменен во время движения с помощью двух кнопок на многофункциональном джойстике SMOTION.

Чем меньше установленное максимальное значение диапазона движения, тем точнее можно регулировать скорость. Для каждого диапазона движения можно сохранить значение Tempomat, причем скорость во время движения можно сохранить как при помощи кнопки на SMOTION, так и в SEBIS.

С КПП CMATIC каждый механизм может создать свой собственный профиль в зависимости от ситуации применения. Благодаря инновационной технологии бесступенчатой КПП CMATIC вы можете экономно и продуктивно использовать всю мощность двигателя – и все это при высоком удобстве управления.

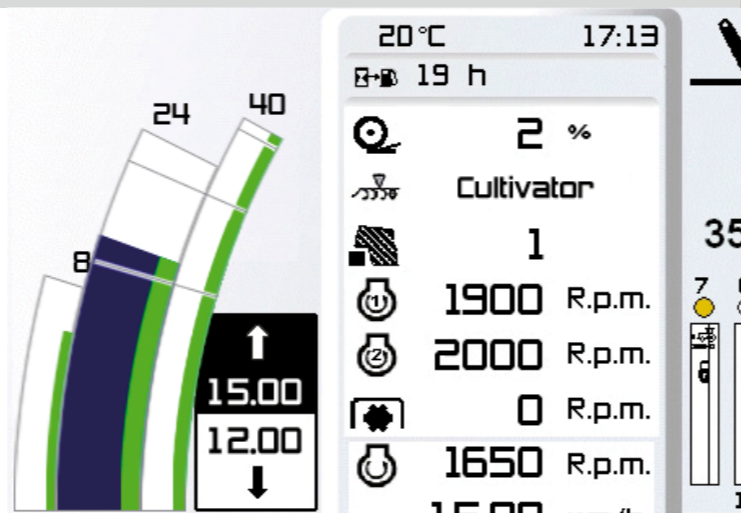

## Больше чем просто торможение.

Бесступенчатая КПП CMATIC предлагает различные возможности применения функции замедления:

- Усиление торможения двигателем: если педаль акселератора больше не нажата, а SMOTION отводится назад, то тормозное действие двигателя усиливается, а износ тормозов снижается
- Спуск с крутой горы с тяжелым прицепом: из состояния остановки нажатием SMOTION можно начинать движение при заторможенном прицепе, чтобы сохранять натяжение автопоезда. Эту функцию можно использовать на скорости до 10 км/ч



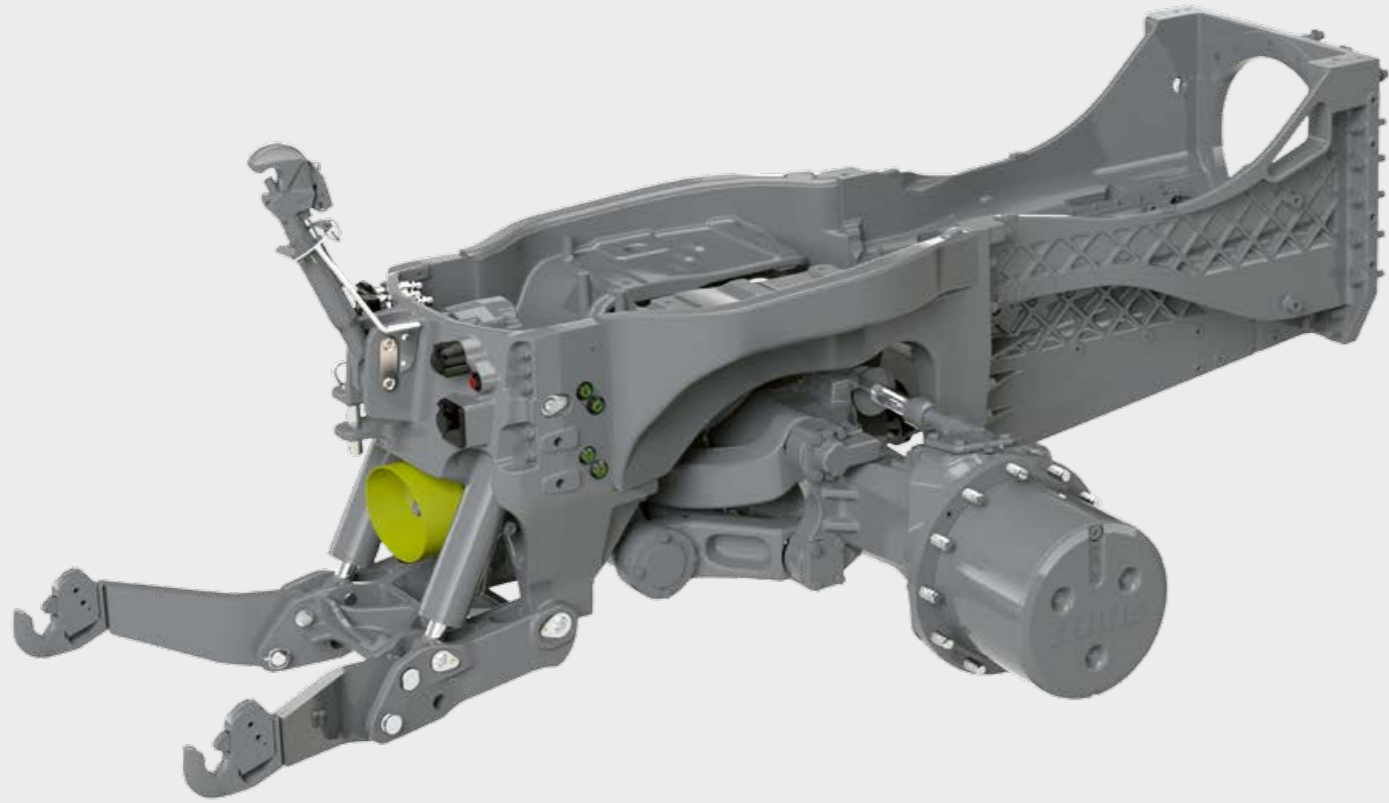

## Концепция трактора CLAAS для моделей мощностью 400 л.с.

Надежная опора. Для трактора этого класса (400 л.с.) – обязательно.

CLAAS использовал весь свой опыт в области разработки стандартных тракторов и мощных тракторов XERION до 500 л.с. и создал абсолютно новое решение для AXION 900 – для длительной эксплуатации в тяжелых условиях. Двигатель встроен в прочную литую рамную конструкцию с интегрированным картером двигателя. Эта конструкция идеально принимает на себя нагрузку от передней навески и рамы переднего моста. На практике это значит следующее:

- Большой угол поворота переднего моста для максимальной маневренности
- Оптимальный доступ ко всему моторному отсеку и всем точкам техобслуживания
- Большой клиренс благодаря интеграции карданного вала в рамную конструкцию
- Надежная прокладка всех линий в рамной конструкции



Длинная колесная база при компактной конструкции.

Чтобы реализовать весь потенциал 400 л.с., концепция должна работать. AXION 900 как раз выполняет все условия. Его колесная база составляет 3,15 м, но благодаря продуманной конструкции он сохраняет маневренность на поле и управляемость на дорогах общего пользования. А общая длина с соответствующим навесным устройством не превышает допустимые законом рамки.

Поскольку длинная колесная база и оптимальное распределение нагрузки обеспечивают передачу тягового усилия на почву, то при выполнении многих скоростных работ – прежде всего, транспортировке – можно отказаться от использования балласта. Это помогает сэкономить топливо и снизить износ шин при движении по дорогам.



# Тяговое усилие.



## Абсолютная сбалансированность.

Разнообразные возможности балластировки переднего и заднего моста позволяют оптимально адаптировать AXION 900 к любой ситуации применения. Только так можно использовать весь потенциал мощности без лишних потерь.

### Балласт на каждое колесо заднего моста в кг

Обод 38"	Обод 42"
100	400
367	667
634	856

### Сменный фронтальный балласт.

	600 кг		900 кг
+	600 кг	+	600 кг
=	1200 кг	=	1500 кг



## Энергичный и выносливый.

Все модели AXION 900 могут быть снабжены максимально возможными задними шинами диаметром 2,15 м. Для переднего моста предусмотрены шины диаметром до 1,70 м. Разнообразные варианты шин обеспечивают универсальность использования AXION 900. При максимальном размере шин 900/60 R 42 обеспечивается наружная ширина 3 м и сохраняется маневренность на дорогах и щадящее воздействие на почву во время полевых работ.



## На двойной опоре.

AXION 900 может быть укомплектован на заводе спаренными колесами. Они могут быть установлены стационарно с помощью фланцевого соединения или в съемном варианте с помощью системы зажимов.<sup>1</sup>

### Шины AXION 900:

- Задние шины до 900 мм шириной и 2,15 м в диаметре
- Передние шины диаметром до 1,7 м
- Спаренные колеса с завода-изготовителя с фланцевым соединением или системой зажимов



<sup>1</sup> Спаренные колеса доступны не во всех странах. См. прейскурант своего дилера.



## Безопасность в пути.

### Уверенное торможение.

Все модели AXION 900 имеют допустимый вес 18 т для версий 40 км/ч и 50 км/ч. В версии 50 км/ч все передние мосты серийно оснащены дисковыми тормозами. По заказу версия 40 км/ч также может быть оснащена дисковым тормозом переднего моста. Тормозная система в переднем и заднем мостах обеспечивает максимальную безопасность и устойчивость при торможении.



### Автоматическое согласование.

В процессе торможения подвеска переднего моста автоматически адаптируется к изменению нагрузки. Таким образом, трактор остается как всегда устойчивым и безопасным даже при резком торможении.



### REVERSHIFT с функцией Park-Lock.

Дополнительно к уже привычному удобному реверсивному механизму рычаг REVERSHIFT имеет также интегрированную функцию Park-Lock. Последняя позволяет легко удерживать AXION 900 в остановленном состоянии. Для обеспечения еще большей безопасности функция Park-Lock автоматически активируется в следующих ситуациях:

- При выключении двигателя
- При включении двигателя
- Как только педаль газа или CMOTION в остановленном состоянии отпускаются на несколько секунд. Независимо от того, в каком положении находится рычаг REVERSHIFT
- Если сиденье водителя остается свободным в остановленном состоянии



### Система торможения прицепа.

С целью соблюдения законных предписаний в некоторых странах AXION 900 может быть оснащен одновременно пневматической и гидравлической системами торможения прицепа. Обе системы могут использоваться одновременно, а подключения расположены в хорошо доступных местах с обеих сторон рамы навешивания.

# Полные 400 л.с.



Необходимая скорость вращения простым нажатием кнопки.

Для AXION 900 имеются 3 различных варианта вала отбора мощности:

- 1000 об/мин серийно
- 540 ECO/1000 об/мин
- 1000/1000 ECO об/мин

Предварительный выбор скорости BOM-а может быть выполнен простым нажатием кнопки. Последующее нажатие переключателя прямо в подлокотнике включит BOM.

Интегрированная муфта свободного хода заднего вала отбора мощности облегчает сцепление навесного оборудования.

Внешнее управление передним и задним валами отбора мощности



## Работа с места.

AXION 900 передает свою полную мощность из неподвижного состояния, а также при движении с низкой скоростью.

В режиме ECO до 90% максимальной мощности двигателя (например, 385 л.с. на AXION 950) может быть передано через BOM. Таким образом, даже тяжелое навесное оборудование можно эксплуатировать со сниженной скоростью вращения двигателя.

Варианты скорости вращения:

- 1000 об/мин ECO при 1600 оборотах двигателя в минуту
- 540 об/мин ECO при 1450 оборотах в минуту

Двигатель может работать в режиме ECO 1000 при оптимальной скорости вращения двигателя. Четыре адаптера BOM делают возможной адаптацию AXION 900 к любому орудью в любое время.



## AXION 950

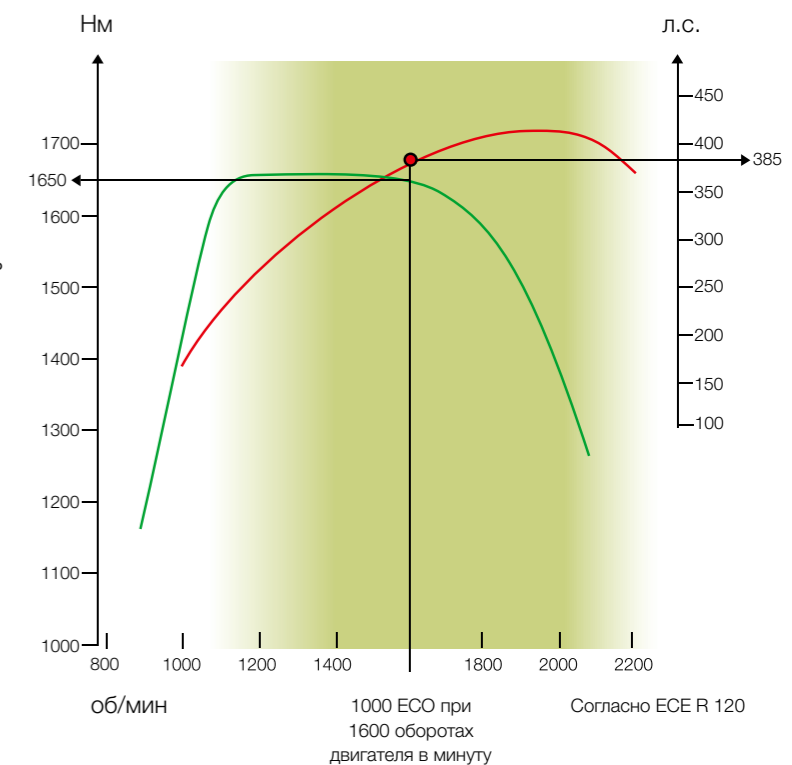

Вал отбора мощности

# Быстрое создание давления.



## Достойная гидравлическая система.

AXION 900 оснащен гидравлической системой Loadensing с объемом подачи 150 л/мин или 220 л/мин, а также имеет до шести секций гидрораспределителя сзади и до двух впереди. Все они снабжены регулированием по времени и по объему и пригодны для постоянной подачи при длительной эксплуатации.

Управление осуществляется с помощью пропорциональных рычагов в подлокотнике, с помощью ELECTROPILOT или CMOTION. При этом одна секция гидрораспределителя может быть назначена функциональным кнопкам CMOTION.

Внешние элементы управления в задней части и на передней навеске также могут быть заняты одной из секций гидрораспределителя.



## Безнапорное и чистое подключение.

Все гидравлические разъемы в задней части AXION 900 оборудованы рычагами сброса давления. Это позволяет выполнять их легкое подключение и отключение. Цветная маркировка +/- впускной и выпускной сторон облегчает безошибочное навешивание рабочих инструментов. Маслосборники обеспечивают чистоту.

Для навесных устройств с собственными блоками управления имеются точки подключения Power-beyond сзади. Это имеет следующие преимущества:

- На навесное устройство подается необходимый объем гидравлического масла
- Большой диаметр шлангов и безнапорный возврат снижают потери мощности
- Прочная монтажная пластина с разъемами для беспрепятственного соединения трактора и навесного устройства
- Большие плоские разъемы уменьшают нагрев масла и предотвращают его потерю при сцеплении

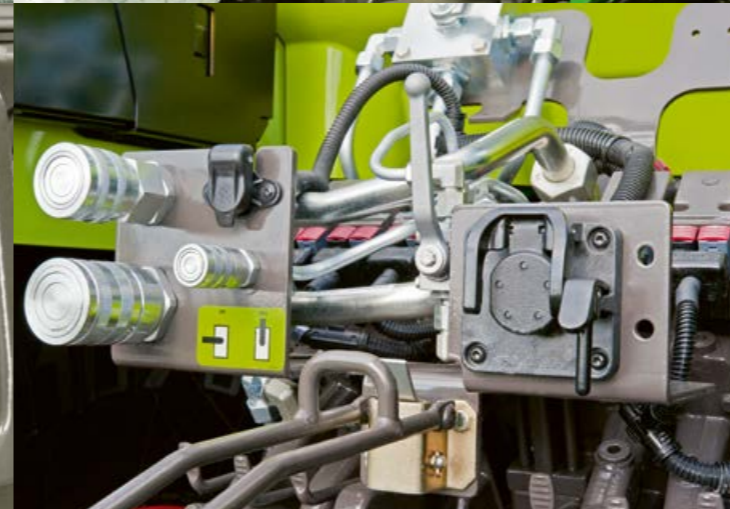

Удобная настройка функций секций гидрораспределителя в CEVIS



Гидравлическая система

# Не позволит простаивать.



## Задняя навеска.

С грузоподъемностью 11 т у всех моделей AXION 900 ни одно орудие простаивать не будет. Оборудование гидравлической системы для задней навески может быть выполнено по заказу:

- Нижний рычаг кат. 3 или кат. 4
- Верхняя тяга механическая или гидравлическая кат. 3 или кат. 4
- В наличии ручные или автоматические стабилизаторы для обеих нижних рычагов
- В наличии контроль скольжения
- Внешнее управление на обоих крыльях



Внешние элементы управления для задней навески, ВОМ и секция гидрораспределителя на выбор

## Управление напрямую.

С помощью кнопок и поворотных регуляторов на правой стойке В можно непосредственно регулировать важнейшие функции задней навески:

- Подъем и опускание
- Гашение колебаний вкл./выкл.
- Блокировка навески
- Активация контроля пробуксовки
- Ограничение высоты подъема
- Скорость опускания
- Регулировка тягового усилия и положения
- Регулировка контроля пробуксовки

В SMOTION с помощью нажатия кнопки можно привести заднюю навеску на предварительно установленную рабочую глубину и в транспортное положение. С помощью двухступенчатой настройки в любой момент можно вручную изменить текущее положение. При повторной активации рабочего положения будет выполнен возврат в предварительно установленное положение.



Установка рабочей глубины задней навески с помощью поворотного переключателя в подлокотнике

Задняя навеска



# Полная интеграция.

## Передняя навеска.

Все модели AXION 900 могут комплектоваться на заводе двумя различными передними навесками:

- 5,0 т для навесного оборудования и балласта
- 6,5 т для навесного оборудования и балласта

Возможно быстрое дооснащение с помощью модульной конструкции.

Серия AXION 900 первая, которую оснастили полностью интегрированной передней навеской, которая была специально разработана для данного класса мощности. Балка переднего моста и специальная конструктивная деталь двигателя целенаправленно принимают на себя создаваемые нагрузки, что делает наличие дополнительной рамы излишним.

Компактная конструкция:

- Малое расстояние между передним мостом и точками соединения
- Хорошее управление устройством и малая общая длина



Небольшие размеры



## Соединение на все случаи.

В переднюю навеску интегрированы гидравлические и электрические разъемы для различных применений:

- Две секции гидрораспределителя двойного действия
- Безнапорный возврат
- 7-контактный разъем
- Разъем ISOBUS

## Система регулировки положения для передней навески.

Опциональная система регулировки положения для передней навески обеспечивает точную работу с передненавесными орудиями. Рабочая глубина может быть установлена с помощью поворотного регулятора в подлокотнике, в то время как в CEBIS можно ограничить скорость подъема и опускания. Передняя навеска может быть как простого, так и двойного действия.



Внешнее управление для передней навески и одной секции гидрораспределителя



Передняя навеска



# Комфортные условия.

В AXION 900 компания CLAAS представила абсолютно новое поколение кабин.

- Отличный обзор благодаря четырехстоечной концепции и выпуклому заднему стеклу
- Подлокотник с интегрированным многофункциональным джойстиком CMOTION



# Абсолютный комфорт.



## Разработана вместе с практиками.

При разработке AXION 900 мы еще на ранней стадии подключили экспертов из разных стран. Мы показали им первые наброски новой кабины, чтобы с самого начала учитывать идеи и критические замечания практиков. Место и порядок расположения элементов управления, подключения и держателей, обзорность в кабине – вот только некоторые темы, которые были важны для наших заказчиков.

Выполнение многих элементов управления и расположение экрана CEBIS в подлокотнике во многом опираются на дизайн комбайнов CLAAS. Особо хорошо в машинах CLAAS зарекомендовал себя многофункциональный джойстик CMOTION. В ARION 600/500, XERION 5000–4000 и в LEXION CMOTION завоевывает симпатии пользователей. То же касается и CEBIS: управление и структура меню у всех машин одинаковы. Независимо от того, сев или уборка: управление одинаково.



## Четырехстоечная концепция.

С AXION 900 CLAAS представляет абсолютно новое поколение кабин. Четырехстоечная кабина предлагает существенные преимущества:

- Свободный обзор всей рабочей ширины навесных устройств
- Большой объем кабины для обеспечения достаточного свободного места
- Сплошное лобовое стекло

Специальное расположение задних стоек кабины обеспечивает водителю оптимальный обзор орудия и пространства для навески. Кроме того, выпуклое заднее стекло позволяет увидеть точки соединения на задней части кузова и, таким образом, точно и безопасно выполнять навеску.



Выпуклое заднее стекло широко открывается.

Кабина

# Эргономика от CLAAS.



## Комфорт с самого начала.

Комфорт у CLAAS начинается уже на входе в кабину. Ручку открывания двери можно достать с земли, что облегчает ее надежное открывание и закрывание. Широкие самоочищающиеся ступеньки вместе с поручнями обеспечивают безопасный вход в кабину.



## Обозримая и продуманная.

При нажатии на небольшую педаль под рулевой колонкой она перемещается вперед. Таким образом обеспечивается достаточное пространство для входа и выхода и возможность приведения рулевой колонки в оптимальное положение во время работы. С помощью стопорного приспособления на рулевой колонке возможно также отрегулировать ее положение по высоте.

Приборная доска всегда имеет хороший обзор, поскольку она расположена на рулевой колонке и перемещается вместе с ней. Вся важная информация видна в том числе и при транспортировке по дорогам. Параллельно с индикацией в SEBIS здесь приводится информация о температуре двигателя, уровне топлива, запасе сжатого воздуха и скорости движения. Благодаря закругленной форме приборной доски обеспечивается хороший обзор всех показаний.



Лестница с левой стороны служит для безопасной очистки и техобслуживания.



При нажатии на среднюю педаль рулевую колонку можно отвести назад.

Кабина



## Последовательная логика.

### Все на своем месте.

Все важные элементы управления интегрированы в правый подлокотник:

- 1 Многофункциональный джойстик CMOTION
- 2 Панель управления режима движения, переключение ELECTROPILOT, функциональные кнопки, ячейка памяти оборотов двигателя
- 3 Монитор CEBIS
- 4 ELECTROPILOT, управление до четырех секций гидрораспределителя
- 5 Панель управления CEBIS
- 6 Регулировка рабочей глубины передней и задней навесок
- 7 Активация переднего и заднего валов отбора мощности
- 8 Ручное управление подачей топлива
- 9 Нейтральное положение КПП, активация передней навески
- 10 Секции гидрораспределителя
- 11 Полный привод, блокировка дифференциала, автоматика ВОМ, подвеска переднего моста

Положение подлокотника можно отрегулировать по высоте и в продольном направлении в соответствии с потребностями механизатора.



### Все на виду.

Рядом функций можно управлять с помощью поворотных переключателей и кнопок на стойке кабины:

- 1 Предварительный выбор скорости вращения ВОМ
- 2 Настройки задней навески
- 3 Индикация состояния задней навески
- 4 Управление электронным регулированием подъемного механизма (EHR)
- 5 Выключатель массы, электронные секции гидрораспределителя, CSM, система рулевого управления

Функции, которые требуются не так часто, такие как предварительный выбор скорости вращения вала отбора мощности, а также главные выключатели расположены справа от сиденья механизатора. Системой EHR можно комфортно управлять с развернутого сиденья, имея при этом хороший обзор навесного устройства. Таким образом можно выполнять тонкую регулировку настроек системы EHR. Две дополнительные кнопки для поднятия и опускания задней навески облегчают сцепку с навесным устройством.



Панель управления (11) в подлокотнике: полный привод, блокировка дифференциала, автоматика вала отбора мощности и подвеска переднего моста



Кабина

# Концепция управления.



## Многофункциональный джойстик CMOTION.

CMOTION обеспечивает более удобное и эффективное использование самых важных функций AXION 900. Благодаря управлению с помощью большого, указательного и среднего пальцев кисть не так быстро устает при работе, в то время как рука спокойно лежит на подлокотнике, обтянутом мягкой обивкой. Подлокотник можно регулировать по высоте и в продольном направлении, подстраивая положение под индивидуальные пожелания водителя.



## Управление задней навеской.

Все важные функции управления задней навеской расположены на CMOTION:

- Опускание в рабочее положение
- Подъем до установленного упора высоты подъема
- Тонкая регулировка поднятия и опускания в две ступени (медленно/быстро)

При длительной активации рабочего положения осуществляется быстрое втягивание рабочего инструмента.



## Все под контролем.

- 1 Трогание с места/изменение направления
- 2 Задняя навеска
- 3 GPS PILOT
- 4 Система управления алгоритмами CSM
- 5 Функциональные кнопки F7/F8 и секция гидрораспределителя на выбор
- 6 Контроль скорости Tempomat
- 7 Переключение диапазонов движения
- 8 Функциональные кнопки F5/F6



Благодаря возможности свободного назначения функций функциональным кнопкам на CMOTION отпадает необходимость смены позиции руки во время работы. Всеми функциями устройства можно удобно управлять с помощью CMOTION.

Следующие функции активируются с помощью функциональных кнопок:

- Подцепленные через ISOBUS устройства
- Вкл./выкл. счетчика событий
- Секция гидрораспределителя



# Высокие технологии серийно.



## Интуитивное управление.

Монитор CEBS и элементы управления интегрированы в подлокотник. Рука водителя свободно лежит на подлокотнике и осуществляет настройки в CEBS, благодаря чему нет необходимости подруливания. Таким образом, все функции могут быть точно настроены во время работы.

## Управление CEBS.

Базовые настройки машины осуществляются с помощью поворотного переключателя CEBS: для выбора пункта меню или для настройки параметра необходимо повернуть переключатель вправо или влево, а выбор подтверждается с помощью нажатия на переключатель. С помощью кнопки ESC можно выйти из выбранного меню.

Нажатием кнопки DIRECT ACCESS вызывается последняя использованная функция, отображаемая справа вверху в CEBS (1). Это экономит время и облегчает оптимальную настройку машины.



Отображение на мониторе с диагональю 21 см.

- 1 Строка меню
- 2 Индикация DIRECT ACCESS
- 3 Состояние передней/задней навесок и секций гидрораспределителя
- 4 Назначение функциональных кнопок
- 5 Состояние КПП, скорость, скорость вращения ВОМ, ячейка памяти оборотов двигателя, управление заданиями, индикация скольжения, настраиваемая индикация, температура, часы
- 6 Индикация состояния транспортного средства
- 7 Индикация диапазона движения и Tempomat

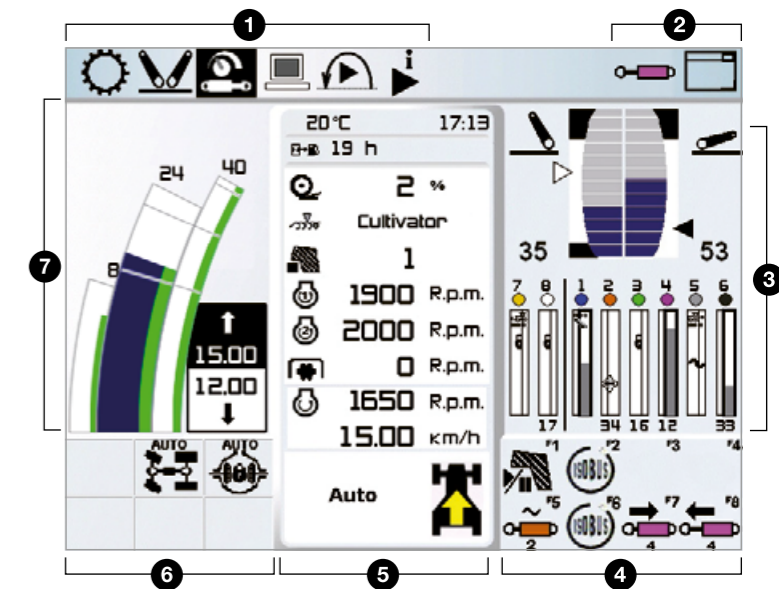

CEBS – просто лучше:

- Всего два органа управления: поворотный переключатель и кнопка ESC
- Быстрый доступ к вложенным меню с помощью DIRECT ACCESS
- Поставляемый серийно монитор для контроля производительности, расхода топлива и заданий
- Возможны два различных формата монитора (трасса и поле)

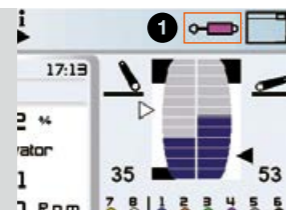



## Удобство в деталях.

### Для наилучших условий работы.

Все модели AXION 900 в серийной комплектации оборудованы кондиционером. Компоненты кондиционера встроены в пол кабины, имеющий двойную изоляцию. Данное положение делает возможным оптимальное распределение потоков воздуха в кабине и значительно снижает уровень шума кондиционера. Кроме ручного управления имеется также полноценный климат-контроль.

### Вентилируемое и теплое: кресло класса премиум.

- Активная вентиляция и подогрев сиденья обеспечивают комфорт при любой погоде
- Автоматическая регулировка амортизации сиденья в соответствии с весом механизатора

Под сиденьем наставника расположен холодильник, имеющий достаточно места для двух бутылок по 1,5 л и сухого пайка.



### Внутреннее освещение.

И днем, и ночью элементы управления освещаются при включенных фарах движения. Кроме того, символы всех переключателей подсвечиваются с целью обеспечения уверенной работы в любой момент. Яркость монитора CEBIS автоматически адаптируется к условиям освещенности. Таким образом предотвращается возможность ослепления внутри кабины.

### Свободный обзор.

С правой стороны кабины прочная направляющая соединяет стойки А и В. Здесь могут быть закреплены терминалы, такие как S10, S7 или COMMUNICATOR. С помощью системы зажимов осуществляется перемещение дополнительных терминалов по направляющей. Разъемы питания и ISOBUS расположены под направляющей, благодаря чему отпадает необходимость прокладывания излишних кабелей и облегчается смена устройств.



Отделение для документов и съемное отделение в левой консоли



Разъемы питания (25 А, а также прикуриватель) и ISOBUS для дополнительных терминалов находятся под правой консолью.

Комфорт

# Защита механизатора и машины.



## Полная амортизация в четырех точках.

Благодаря четырем точкам амортизации кабина полностью изолирована от ходовой части. Таким образом, человек совсем не ощущает удары и колебания. Комбинированные пружины и амортизаторы имеют длинный ход и работают сверхэффективно благодаря точной настройке. При этом вся система амортизации не требует технического ухода.



## Подвеска переднего моста PROACTIV – полный автоматический комфорт.

После адаптации к состоянию нагрузки трактора подвеска автоматически остается в среднем положении. Изменение нагрузки во время торможения и разворотов также выравнивается. Параллелограммная подвеска оси и ход пружины в 90 мм обеспечивают отличные ходовые качества.



## Отличный выбор сидений.

Можно выбрать один из трех вариантов сиденья: сиденье на пневматической подвеске, сиденье с активной подвеской или кресло класса премиум с вентиляцией и подогревом. Все сиденья производства Grammer или Sears. В сиденье с активной подвеской управление амортизацией осуществляется с помощью датчика, измеряющего текущее положение и ускорение.

## Гашение колебаний.

Тяжелые орудия на передней и задней навесках усложняют работу как трактора, так и механизатора. Для выравнивания пиков нагрузки при транспортировке и при поднятом навесном оборудовании в зоне разворота на краю поля предусмотрено гашение колебаний на передней и задней навесках.



Активация подвески переднего моста

 Более подробная информация на сайте: [axion900.claas.com](http://axion900.claas.com)

Комфорт



# EASY. Просто получайте больше.

Название, говорящее само за себя.

Весь профессионализм фирмы CLAAS в области электроники воплощен в одном программном продукте: EASY.

EASY расшифровывается как «эффективные сельскохозяйственные системы». Название соответствует содержанию: EASY упрощает работу во всех сферах, от настройки машины и систем рулевого управления до программного обеспечения. Этот продукт позволяет идеально согласовать между собой все системы и максимально полно использовать возможности машин и предприятия в целом.

Go on. Go easy.

Программа EASY имеет четыре области специализации, которые в совокупности образуют эффективный комплекс:

- on board (бортовые системы) – электронные помощники механизатора для настройки машины.
- on field (полевые работы) – электронные устройства, перенимающие на себя часть работы механизатора.
- on track (движение) – системы удаленного контроля и дистанционная диагностика
- on farm (ферма) – программное обеспечение для предприятий сельского хозяйства



**EASY**

# Еще лучший контроль с ISOBUS и ICT.

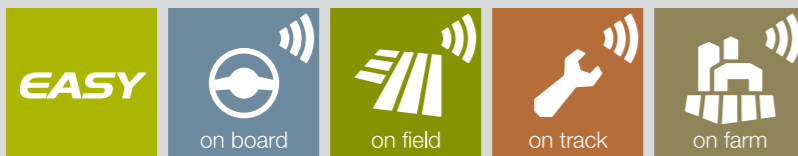

S10



S7



COMMUNICATOR

Как раз то, что вам нужно.

Мобильные дисплеи CLAAS представляют собой гибкие решения для ISOBUS и системы параллельного вождения. Терминал можно снять с трактора или комбайна и переставить на другой трактор или другую машину в зависимости от сезона и области применения. Заказывайте оснащенную версию AXION 900 прямо с завода или выполняйте дооснащение позже, в зависимости от ваших потребностей:

- S10: терминал, оснащенный сенсорным дисплеем 10,4" с высоким разрешением, с функциями управления и ISOBUS; отображение до четырех камер
- S7: терминал, оснащенный сенсорным дисплеем 7" с высоким разрешением, с функциями управления
- COMMUNICATOR: терминал 5,7" с функциями ISOBUS

ICT (Implement Controls Tractor).

Благодаря ISOBUS в сочетании с тьюковым пресс-подборщиком QUADRANT 3400 осуществляется автоматическое управление двумя функциям AXION 900:

- ICT CRUISE CONTROL: оптимизирует производительность и качество работы пресса за счет управления скоростью движения трактора. Таким образом скорость движения постоянно адаптируется под окружающие условия, и благодаря такой комбинации трактор демонстрирует свои лучшие рабочие характеристики.
- ICT AUTO STOP вала отбора мощности: при необходимости измерить величину перегрузки QUADRANT 3400 ICT AUTO STOP автоматически отключает вал отбора мощности. Таким образом обеспечивается защита трансмиссии на протяжении длинных рабочих дней, и снижается нагрузка на механизатора.

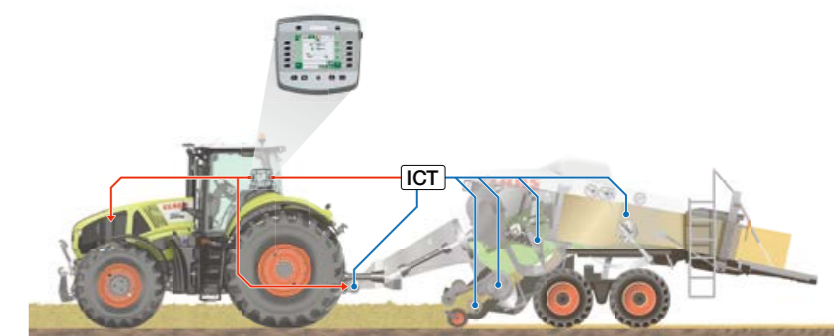

Функциональные кнопки.

AXION 900 имеет восемь функциональных кнопок, которым в CEBIS можно назначать разные функции.

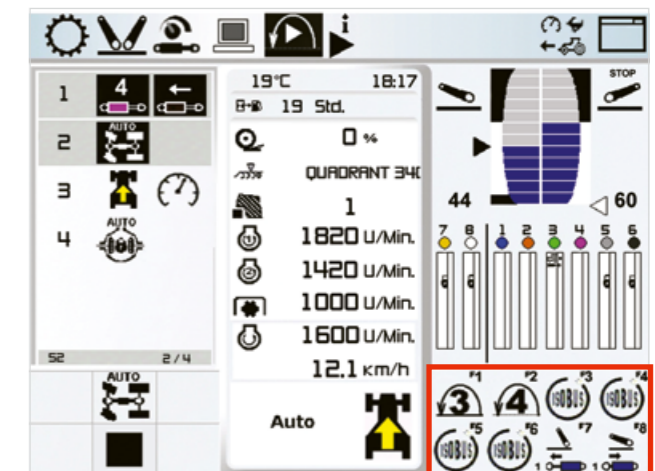

Разъемы ISOBUS в кабине, спереди и сзади



На выставке Agritechnica 2013 ICT CRUISE CONTROL и вал отбора мощности AUTO STOP были отмечены серебряной медалью.

Более подробная информация на сайте: [axion900.claas.com](http://axion900.claas.com)

ISOBUS



# Всегда правильная колея. Автоматическая система рулевого управления GPS PILOT.



## Повышение качества работы.

Системы рулевого управления CLAAS облегчают задачу механизатора. Они заранее указывают ему направление движения или автоматически направляют трактор в оптимальную колею. Ошибок не возникает. Опытные данные свидетельствуют, что современная система параллельного вождения позволяет экономить на дизельном топливе, эксплуатационных затратах, удобрениях и средствах защиты растений до 7%.

Автоматическая система рулевого управления GPS PILOT управляется с сенсорных терминалов S10 и S7 (см. стр. 50). Они имеют простое меню и дружелюбный пользовательский интерфейс.

## Автоматическое управление даже на краю поля.

Функция AUTO TURN выполняет поворот на краю поля. Направление поворота, а также следующая обрабатываемая колея предварительно выбираются на терминале, остальное берет на себя система рулевого управления.

## Корректирующий сигнал по требованию.

Фирма CLAAS разработала линейку продукции таким образом, что в любой момент можно расширить и дополнить свою систему. Это касается также терминалов и использования всех значимых сегодня корректирующих сигналов.

Для большей гибкости и расширения эксплуатационных возможностей системы рулевого управления CLAAS могут работать со спутниковыми системами на базе GPS и ГЛОНАСС.

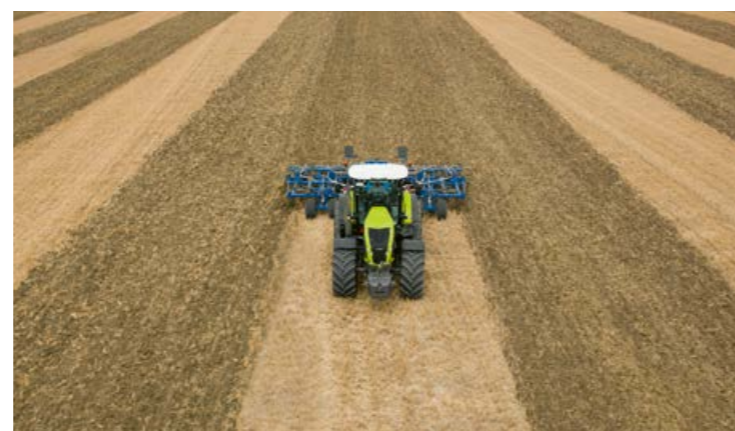

## Корректирующие сигналы.

### RTK

- +/- 2–3 см
- Стационарная станция
- Радиус приема примерно 15 км
- Собственная корректирующая станция или корректирующий сигнал от местного оператора
- Максимальная повторяемая точность

### RTK NET

- +/- 2–3 см
- Корректирующий сигнал по мобильной связи
- 2-частотный сигнал
- Неограниченный радиус работы
- Максимальная повторяемая точность
- Требуется лицензия

### BASELINE HD

- +/- 4–6 см
- Мобильная корректирующая станция
- Радиус приема 3–5 км
- Без лицензии
- Собственный корректирующий сигнал
- Встроенный аккумулятор

### OMNISTAR XP/HP/G2

- +/- 5–12 см
- Корректирующий спутниковый сигнал
- 2-частотный сигнал
- Требуется лицензия

### EGNOS/E-DIF

- +/- 15–30 см
- Без лицензии
- Базовая точность

Подробную информацию по этой теме можно узнать из брошюры по системам рулевого управления CLAAS или у дилера CLAAS.

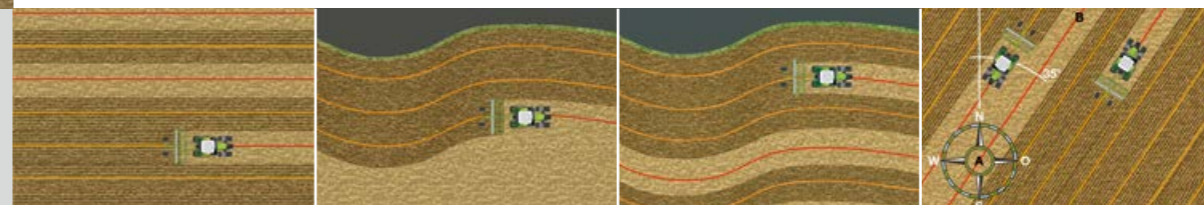

Системы управления



# CSM. Простой разворот на краю поля.

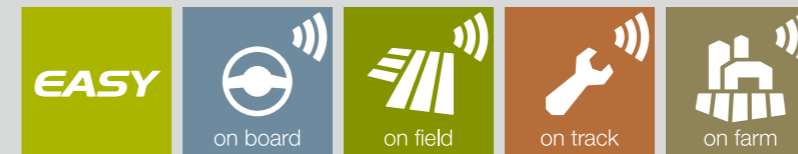

## CLAAS SEQUENCE MANAGEMENT.

Система управления алгоритмами на краю поля CSM берет на себя всю работу при маневрах с разворотом. При нажатии кнопки повторяются все записанные предварительно действия.

CSM предлагает:

- Запись до четырех последовательностей на орудие
- Активация последовательности в SMOTION
- Индикация процессов в SEBIS
- Запись по времени или по пройденному расстоянию
- Позднее последовательности можно изменить или оптимизировать

Возможна комбинация следующих функций в произвольном порядке:

- Устройства с управлением по времени или по объему
- Полный привод, блокировка дифференциала и подвеска переднего моста
- Передняя и задняя гидравлика
- Tempomat и изменение диапазона движения
- Передний и задний валы отбора мощности
- Ячейки памяти оборотов двигателя

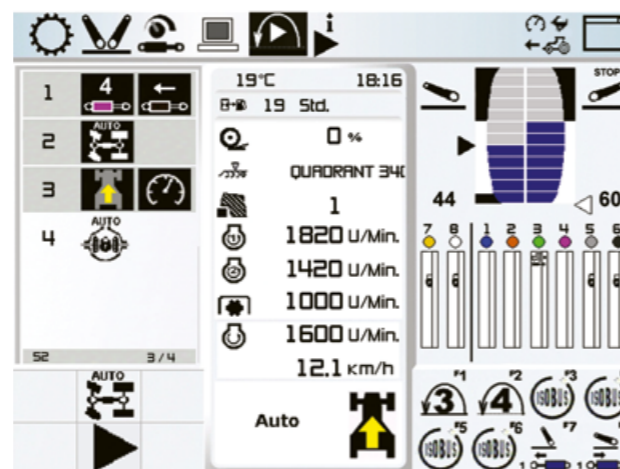

Просто записать и воспроизвести.

Алгоритмы могут записываться по выбору: в зависимости от расстояния или от времени. Также существует возможность создания последовательностей при неподвижной машине. Во время записи механизатор может шаг за шагом по понятным символам следить за созданием последовательности в SEBIS. Во время воспроизведения последовательность может быть приостановлена, а затем продолжена простым нажатием кнопки.

Оптимизация без простоев.

Позднее созданные алгоритмы могут быть изменены и оптимизированы. Можно добавлять и удалять шаги, изменять и корректировать отдельные шаги. Таким образом можно адаптировать время, расстояния и объемы расхода к текущим условиям. После первой записи последовательности ее можно улучшать во время работы до мельчайших подробностей.

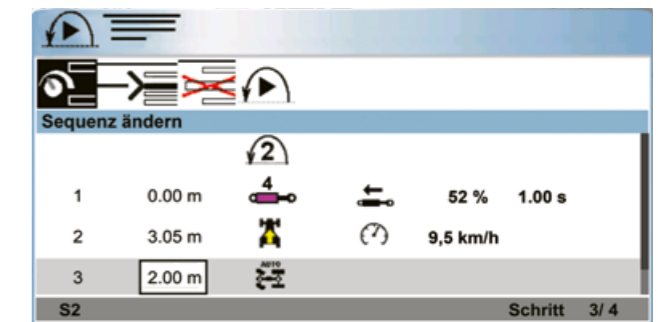
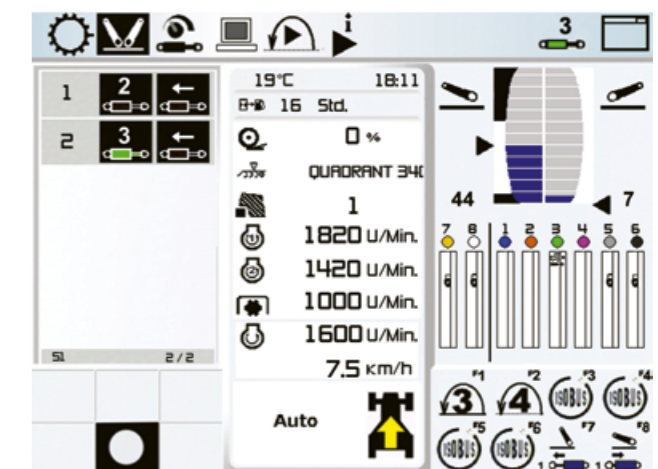

# Управление заданиями и TELEMATICS.

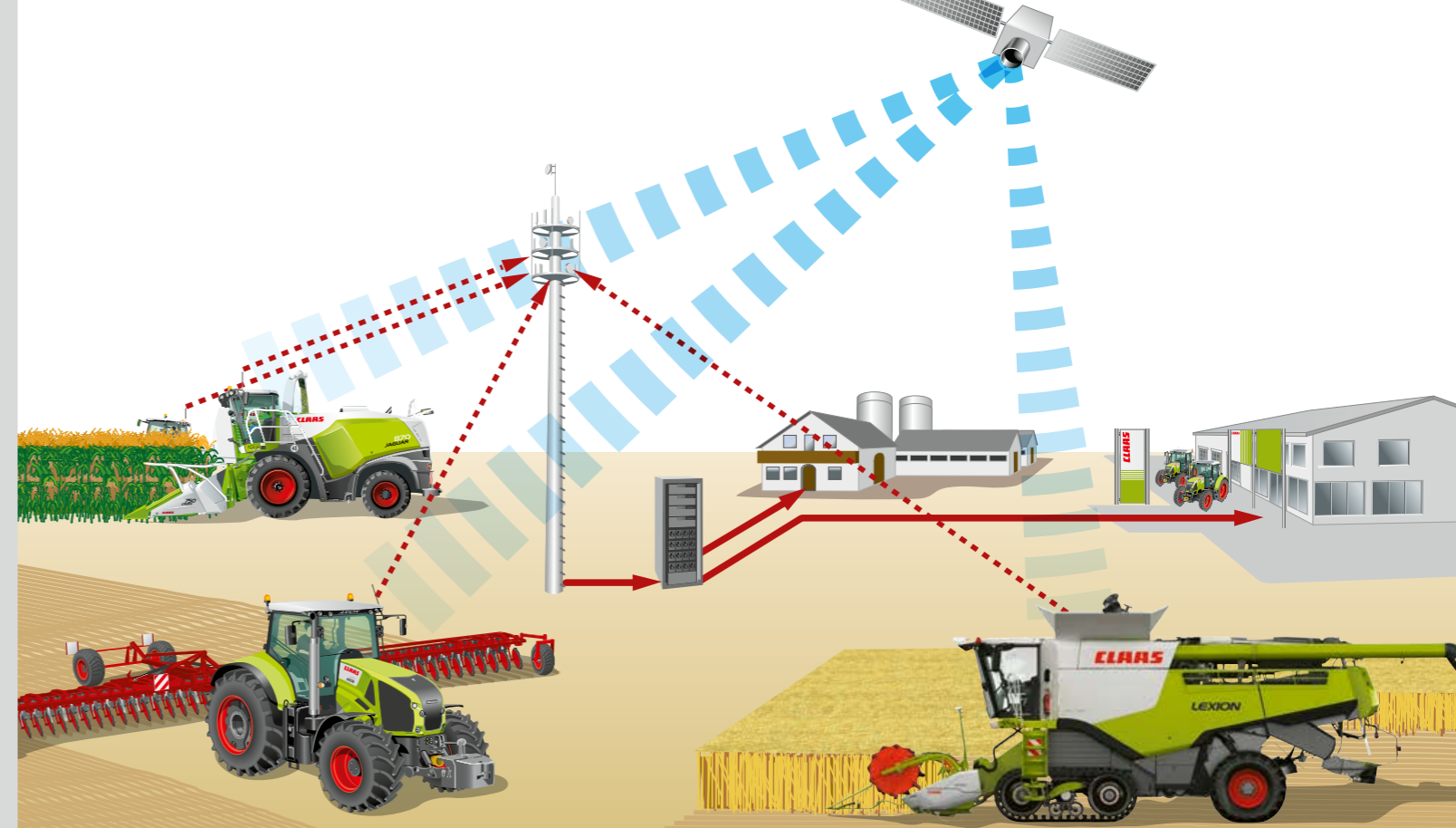
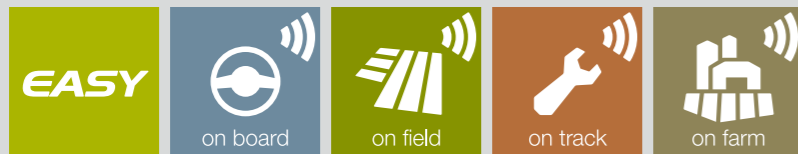

## Управление оборудованием с помощью терминала CEBIS.

CEBIS позволяет сохранить индивидуальные настройки до 20 навесных устройств. Все установленные значения будут четко присвоены навесному орудию.

- Четыре последовательности системы CSM
- Режим и активация учета площади
- Ширина захвата

Это избавляет от необходимости проведения излишних работ по настройке при смене устройств. Навесить, загрузить его в CEBIS и работать.

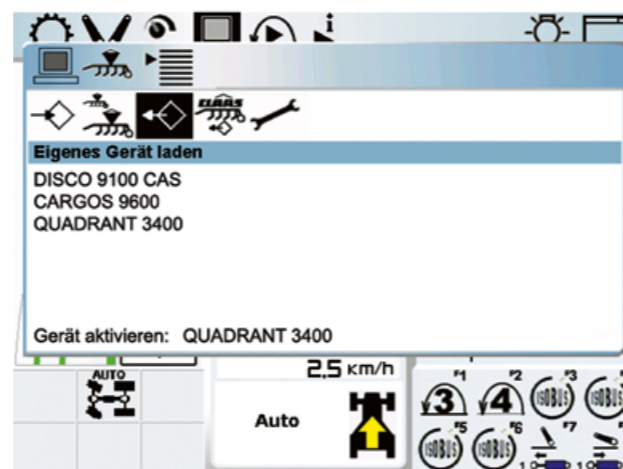

## Управление полями.

Для документирования проделанной работы в CEBIS можно создать и сохранить до 20 заданий. После ввода ширины захвата можно начать учет площади и индикацию расхода топлива на гектар. Для достижения наиболее точных результатов можно вести учет скорости с помощью радара.

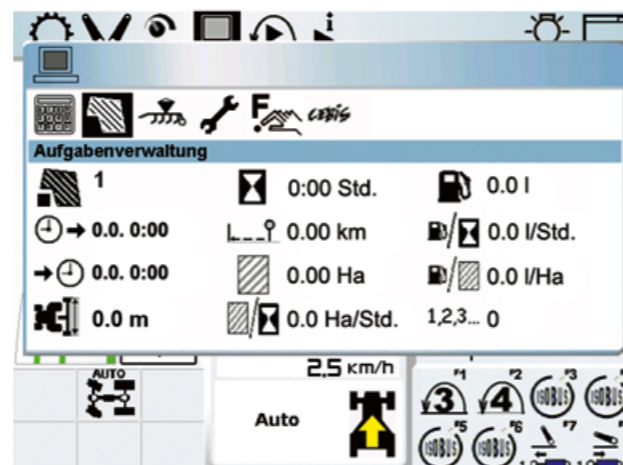

## Весомые аргументы в пользу CLAAS TELEMATICS:

- Оптимизация рабочих процессов: анализ времени работы
- Оптимизация настроек: дистанционный контроль
- Упрощение документирования: сбор данных
- Экономия времени на обслуживании: удаленная диагностика

## Так работает CLAAS TELEMATICS.

Благодаря системе TELEMATICS можно в любой момент и в любом месте получать все сведения о машине.

Собранные данные регулярно отправляются по мобильной связи на веб-сервер TELEMATICS. Это дает вам, а по желанию и уполномоченному партнеру по сервисному обслуживанию, возможность вызова и анализа всей необходимой информации через интернет.

## CLAAS TELEMATICS на AXION 900.

- 1 Анализ рабочего времени
  - Анализ срока службы
  - Сокращение времени простоя
  - Проверка настроек машины
  - Оптимизация расхода топлива
- 2 Защита имущества
  - Индикация местоположения в Google Earth®
  - Текущее действие
- 3 Сбор данных
  - Автоматический сбор данных для документации
  - Достоверное отображение на центральном сервере
  - Стандартные интерфейсы для экспорта данных из TELEMATICS
- 4 Дистанционный контроль
  - Планирование техобслуживания
  - Удаленная диагностика CDS

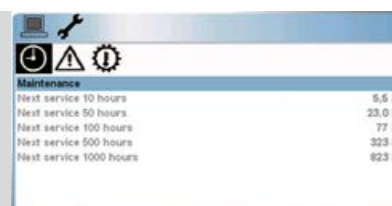

Счетчик техобслуживания в CEBIS



## Легко и быстро.

### Быстрое техобслуживание.

Ежедневный технический уход должен быть особенно простым, ведь опыт показывает: никто не выполняет с удовольствием сложную и неудобную работу.

- Большой цельный капот двигателя одним нажатием кнопки открывает доступ ко всем точкам техобслуживания двигателя
- Проверку уровня масла и заливку можно выполнять с закрытым капотом
- Все необходимые ежедневные работы по техобслуживанию могут быть выполнены без инструмента

Благодаря длительным интервалам замены масла (двигатель – 600 ч, КПП и гидравлическая система – 1200 ч) экономится много времени и денег. Таким образом в сезон теряется меньше драгоценного времени, а машина находится там, где и следует – в работе.

Аккумулятор расположен в углублении с левой стороны трактора. Автоматический выключатель аккумулятора через 90 с после выключения двигателя отключает электропитание.



Топливный фильтр также находится на видном месте на подъеме в кабину.

### Свежий воздух для максимальной производительности.

Большая площадь забора обеспечивает достаточный объем свежего воздуха для охлаждения и для воздушного фильтра двигателя. Благодаря низкой скорости потока на поверхности забора воздуха она всегда чистая и не засоренная.

Блоки радиатора находятся на прочной раме, а два газонаполненных амортизатора открывают поверхности охлаждения радиатора в двух направлениях для их полной очистки. Такая надежная и практичная очистка должна выполняться по мере необходимости.

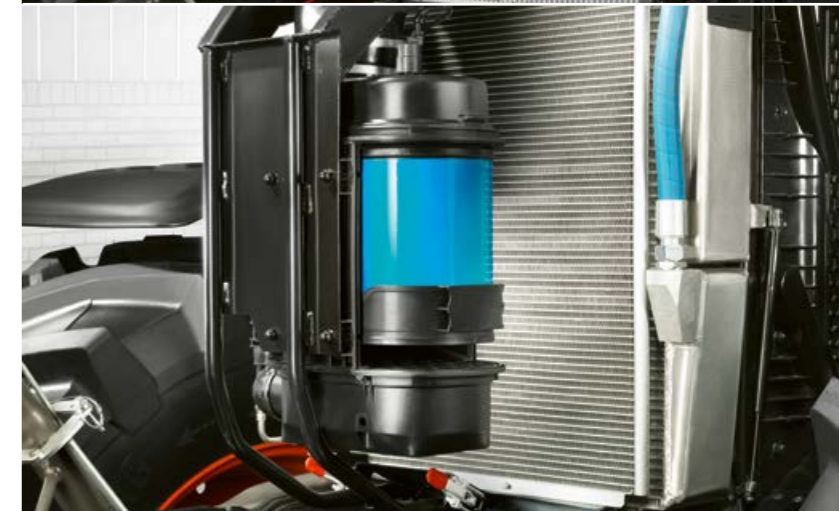

Простой доступ к воздушному фильтру кабины на крыше кабины

Техническое обслуживание кабины



# Больше, чем надежность. Сервисное обслуживание и запчасти CLAAS.

## Вы можете положиться на нас.

Когда мы вам нужны, мы всегда рядом. В любом месте. Быстро. Надежно. При необходимости 24 часа в сутки. С точным решением, которое требуется вашей машине и вашему предприятию. Больше, чем надежность.

## Запчасти и принадлежности ORIGINAL.

Специально подобранные для вашей машины точно подходящие запасные части, высококачественные эксплуатационные материалы и полезные принадлежности. Воспользуйтесь широким ассортиментом нашей продукции, который обеспечит стопроцентную эксплуатационную надежность вашей машины. Больше, чем надежность.

## Быстрая помощь на месте в любое время.

Благодаря плотной сети сервисных центров и персональным консультантам мы всегда готовы оказать вам помощь – от услуг торговых представителей до технического консультирования и сервисного обслуживания. Больше, чем надежность.

## Всегда на самом современном уровне.

Дилеры CLAAS во всем мире входят в число лучших мастерских по ремонту и обслуживанию сельскохозяйственной техники. Все мастера имеют высочайшую квалификацию, в их распоряжении все необходимые специальные и диагностические инструменты. Сервис CLAAS предполагает профессиональный подход, который полностью соответствует вашим ожиданиям по части компетентности и надежности. Больше, чем надежность.

## Надежность можно планировать.

Наши сервисные продукты помогут вам повысить эксплуатационную надежность вашей машины, минимизировать риск выхода из строя и спрогнозировать постоянные расходы. CLAAS MAXI CARE предлагает вам планировать безопасность вашей машины. Больше, чем надежность.

## Из Хамма в любую точку мира.

Наш центр логистики быстро и надежно доставит оригинальные запчасти в любую страну мира. Ваш ближайший партнер CLAAS обеспечивает максимально быструю доставку деталей: для вашего урожая, для вашего предприятия. Больше, чем надежность.



Сервисное обслуживание  
и запчасти CLAAS

## AXION

	950	940	930	920
<b>Размеры и масса</b>				
(Станд. шины, с маслом и топливом, без механизатора)				
Задние колеса	710/85 R 38	710/85 R 38	710/85 R 38	710/85 R 38
Передние колеса	620/75 R 30	620/75 R 30	620/75 R 30	620/75 R 30
Длина (со сложенной передней навеской и сцепкой) (e)	мм 5744	5744	5744	5744
Середина заднего моста до верхней кромки кабины (a)	мм 2427	2427	2427	2427
Общая высота (b)	мм 3452	3452	3452	3452
Колесная база (c)	мм 3150	3150	3150	3150
Задний мост до нижней тяги кат. 4 (d)	мм 1438	1438	1438	1438
Клиренс переднего моста (f)	мм 647	647	647	647
Клиренс заднего моста (без тягового бруса) (g)	мм 611	611	611	611
Масса без балластов	кг 13060	13060	12840	12840
Макс. фронтальный балласт с передней навеской	кг 1500	1500	1500	1500
Развесовка с передней навеской без балласта (сзади/спереди)	% 56/44	56/44	55/45	55/45
Макс. допустимая масса (версии 40/50 км/ч)	кг 18000	18000	18000	18000

	950	940	930	920
<b>Шины</b>				
(стандартный мост или передний мост с системой подвески)				
	Задние колеса	Передние колеса		
	650/65 R 42 <sup>1</sup>	540/65 R 30 <sup>1</sup>	<input type="checkbox"/>	<input type="checkbox"/>
	650/85 R 38	520/70 R 34	<input type="checkbox"/>	<input type="checkbox"/>
	650/85 R 38	600/70 R 30	<input type="checkbox"/>	<input type="checkbox"/>
	710/70 R 42	520/70 R 34	<input type="checkbox"/>	<input type="checkbox"/>
	710/70 R 42	600/70 R 30	<input type="checkbox"/>	<input type="checkbox"/>
	800/70 R 38	600/70 R 30	<input type="checkbox"/>	<input type="checkbox"/>
	800/70 R 38	710/60 R 30	<input type="checkbox"/>	<input type="checkbox"/>
	710/75 R 42	620/75 R 30	<input type="checkbox"/>	<input type="checkbox"/>
	710/75 R 42	650/75 R 30	<input type="checkbox"/>	<input type="checkbox"/>
	710/75 R 42	600/70 R 34	<input type="checkbox"/>	<input type="checkbox"/>
	710/75 R 42	650/65 R 34	<input type="checkbox"/>	<input type="checkbox"/>
	710/85 R 38	620/75 R 30	<input type="checkbox"/>	<input type="checkbox"/>
	710/85 R 38	650/75 R 30	<input type="checkbox"/>	<input type="checkbox"/>
	900/60 R 42	710/60 R 34	<input type="checkbox"/>	<input type="checkbox"/>



● В серийной комплектации ○ Опция □ Доступно – Недоступно

<sup>1</sup> Шина с индустриальным протектором

## AXION

	950	940	930	920
<b>Двигатель</b>				
Производитель	FPT	FPT	FPT	FPT
Количество цилиндров/наддув	6/П	6/П	6/П	6/П
Рабочий объем	см³ 8710	8710	8710	8710
Номинальное число оборотов	об/мин 2150	2150	2150	2150
Мощность (97/68 EG) <sup>1</sup>	кВт/л.с. 306/416	282/383	259/353	236/321
Мощность (ECE R 120) <sup>2</sup>	кВт/л.с. 298/405	276/375	254/345	232/315
Пиковая мощность (ECE R 120) <sup>2</sup>	кВт/л.с. 302/410	279/380	257/350	235/320
Диапазон постоянной мощности	об/мин 1800–2150	1800–2150	1800–2150	1800–2150
Мощность (ECE R24)	кВт/л.с. 272/370	250/340	228/310	206/280
Част. вращ. при макс. крутящ. моменте	об/мин 1200–1600	1200–1600	1100–1600	1100–1600
Макс. крутящий момент (ECE R 120) <sup>2</sup>	Нм 1650	1550	1450	1350
Грубая очистка топлива	●	●	●	●
Емкость топливного бака	л 700	700	700	700
Интервал замены масла	ч 600	600	600	600

	950	940	930	920
<b>Коробка передач SMATIC</b>				
Тип КПП	SMATIC	SMATIC	SMATIC	SMATIC
Скорость (мин./макс.), версия 40 км/ч	км/ч 0,05/40	0,05/40	0,05/40	0,05/40
Скорость (мин./макс.), версия 50 км/ч	км/ч 0,05/50	0,05/50	0,05/50	0,05/50
Реверсивный механизм REVERSHIFT	●	●	●	●

	950	940	930	920
<b>Задний мост</b>				
Мост с разъемным картером	–	–	●	●
Полуось	●	●	○	○
Блок дифференц. с электрогидравл. переключ.	●	●	●	●
Автомат. блокировка дифференциалов	●	●	●	●
Макс. размер шин задних колес	900/60 R 42	900/60 R 42	900/60 R 42	900/60 R 42
Интервал замены масла	ч 1200	1200	1200	1200

	950	940	930	920
<b>Вал отбора мощности</b>				
Внешнее управление и кнопка остановки	●	●	●	●
1000	●	●	●	●
540 ECO/1000	○	○	○	○
1000/1000 ECO	○	○	○	○
Сменный хвостовик BOMa	●	●	●	●
Адаптер BOM 1¾" с 6, 8 или 21 шлицем и 1¾" с 20 шлицами	□	□	□	□

● В серийной комплектации ○ Опция □ Доступно – Недоступно

<sup>1</sup> Данные явл. решающими для постановки на учет. Мощность 97/68/EG идентична 2000/25/EG. <sup>2</sup> Соответствует ISO TR 14396.

## AXION

	950	940	930	920
<b>Полный привод</b>				
Максимальный угол поворота колес	град. 50	50	50	50
Угол продольного наклона	град. 5	5	5	5
Угол качания передней оси	град. 8	8	8	8
Радиус поворота	м 6,8	6,8	6,8	6,8
Ширина колеи	мм 2190	2190	2190	2190
с шинами	600/70 R 30	600/70 R 30	600/70 R 30	600/70 R 30
Передняя подвеска PROACTIV	○	○	○	○
Передняя подвеска PROACTIV с торможением	○	○	○	○
Многод. муфта блокировки дифференциала	●	●	●	●
Подготовка для спаренных колес	●	●	●	●
Поворотные крылья	●	●	●	●

	950	940	930	920
<b>Гидравлическая система</b>				
Подача при ном. частоте вращения, стандарт (опция)	л/мин 150 (220)	150 (220)	150 (220)	150 (220)
Макс. рабочее давление	бар 200	200	200	200
Число секций гидрораспределителя EH (мин./макс.)	3–8	3–8	3–8	3–8
Крестовый рычаг ELECTROPILOT	○	○	○	○

	950	940	930	920
<b>Задняя навеска</b>				
Макс. усилие на подъем	кг 11250	11250	10950	10950
Постоянное усилие на 610 мм	кг 7690	7690	7520	7520
Ход навески	мм 1060	1060	1060	1060
Захватный крюк	Кат. 3/4	Кат. 3/4	Кат. 3/4	Кат. 3/4
Гаситель колебаний	●	●	●	●
Активный контроль пробуксовки	●	●	●	●

	950	940	930	920
<b>Передняя навеска</b>				
Макс. грузоподъемность	т 6,5 или 5,0	6,5 или 5,0	6,5 или 5,0	6,5 или 5,0
Фронтальный вал отбора мощности, 1000 об/мин	○	○	○	○
Гаситель колебаний	●	●	●	●
Внешнее управление	●	●	●	●
Гидравлические разъемы	○	○	○	○
Штепсельная розетка прицепа и ISOBUS	○	○	○	○

	950	940	930	920
<b>Кабина</b>				
4-точечная подвеска	●	●	●	●
Многофункциональный подлокотник	●	●	●	●
Кондиционер-автомат	○	○	○	○
Пассажирское сиденье	●	●	●	●
Холодильник	●	●	●	●

● В серийной комплектации ○ Опция □ Доступно – Недоступно

Компания CLAAS постоянно прилагает все усилия к тому, чтобы ее изделия соответствовали требованиям практики. Поэтому мы оставляем за собой право на изменение в интересах технического прогресса. Приведенные в данном проспекте данные и иллюстрации являются ориентировочными и могут содержать информацию о специальном оборудовании, которое не входит в стандартный объем поставки. Настоящий проспект напечатан для распространения во всех странах мира. Информацию об оснащении машин вы можете получить из прайс-листов вашего регионального дилера. На некоторых фотографиях оборудование частично изображено без защитных устройств для демонстрации принципа его работы. Ни в коем случае не делайте этого самостоятельно во избежание получения травм. В остальном руководствуйтесь указаниями в инструкции по эксплуатации. Все технические характеристики двигателей относятся только к Директиве ЕС по нормам токсичности Of: Stage. Упоминание стандарта Tier служит исключительно для информации и улучшения понимания. Это не предполагает разрешение для регионов, в которых регулирование норм токсичности Of осуществляется в соответствии со стандартом Tier.



# Солидные аргументы.

## CPS

- 400 л.с. – ни больше, ни меньше.  
Доступны в любой момент
- Экологически чист
- Самая современная конструкция двигателя для высокой мощности и низкого расхода топлива
- Самонесущая конструкция для максимальной устойчивости
- Маневренность благодаря специальным элементам рамы двигателя
- Длинная колесная база и оптимальное распределение веса
- Компактная конструкция с интегрированной передней навеской для максимальной пригодности к движению по дорогам общего пользования
- Бесступенчатая коробка передач CMATIC с высоким КПД

## Комфорт

- 4-стоечная кабина
- Многофункциональный джойстик CMOTION
- 4-точечная подвеска кабины
- Сиденье с активной подвеской и вентиляцией
- Передняя ось с активным регулированием уровня
- Передняя и задняя навеска с гашением колебаний

## EASY

- GPS PILOT с завода
- Система управления алгоритмами CSM
- Управление устройствами
- TELEMATICS
- ISOBUS

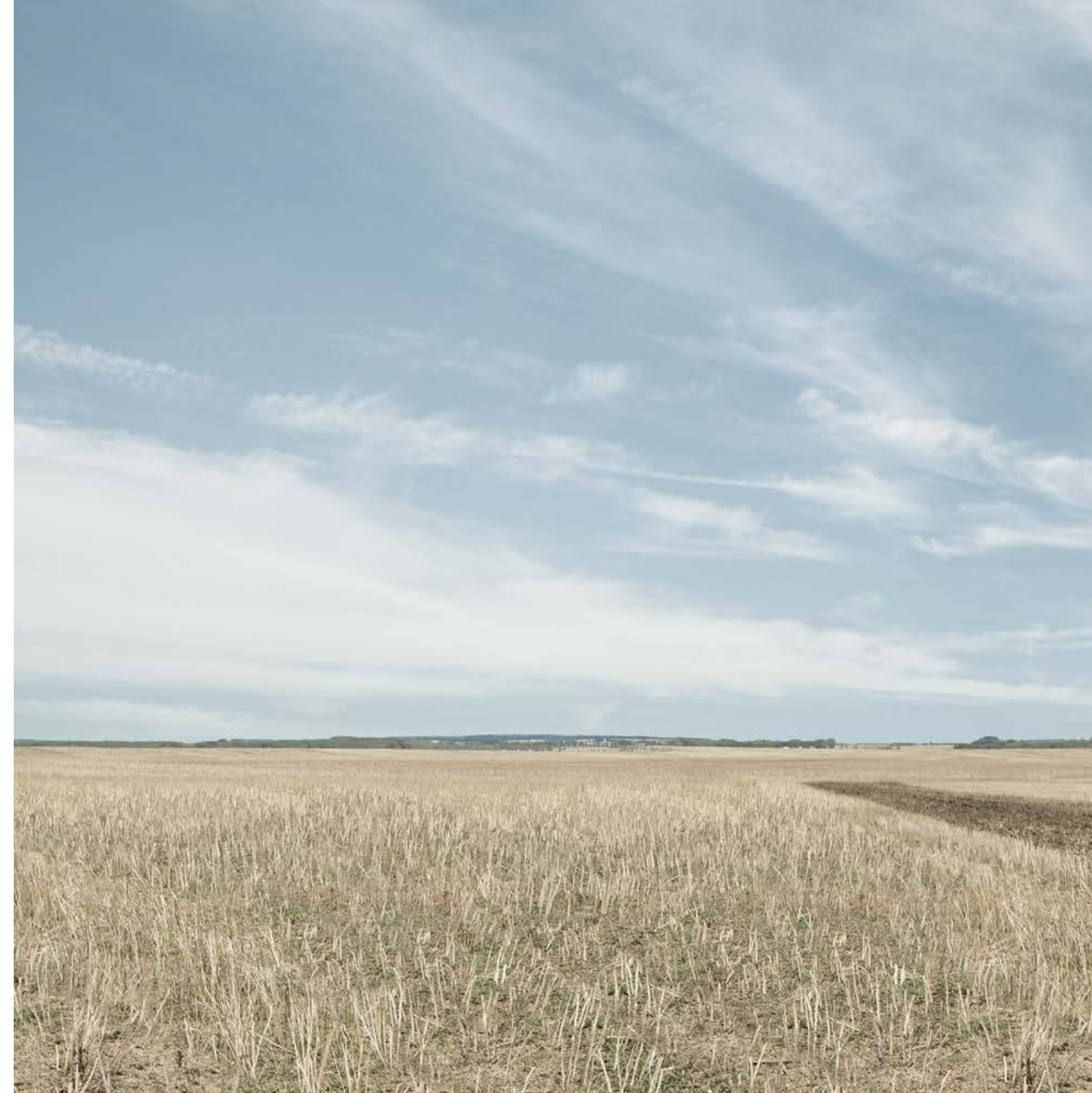

CLAAS KGaA mbH  
Mühlenwinkel 1  
33428 Harsewinkel  
Deutschland  
Tel. +49 5247 12-0  
claas.com  
HRC / LRC / 320015000714 KK DC 0317 / 00 0259 666 3